



Karta katalogowa oprawy **DUSTRA 445SM**

PKWiU 31.50.34-07.17



PRZEZNACZENIE. CHARAKTERYSTYKA

- oprawa przeznaczona do oświetlania hal fabrycznych, powierzchni magazynowych, obiektów sportowych, przemysłowych terenów otwartych, itp.
- do wysokoprężnych lamp metalohalogenkowych o mocy 250W z bańką przezroczystą
- wyposażona w statecznik magnetyczny
- zalecana wysokość zawieszenia: powyżej 6m
- dostosowana do różnych systemów mocowania (haki, liny, itp.)



BUDOWA. DANE TECHNICZNE

- korpus z aluminium
- odbłyśnik aluminiowy piaskowany
- szyba hartowana zamykająca odbłyśnik
- klamry dociskające szybę do odbłyśnika
- kompletny osprzęt elektryczny zamocowany w korpusie

- napięcie zasilania	230V
- pobór mocy	276W
- współczynnik mocy	≥ 0,85
- klasa ochronności	I
- stopień ochrony	IP 65/54
- trzonek lampy	E40
- masa	9,83kg
- sprawność świetlna	64,2%

WYMIARY GABARYTOWE (mm)

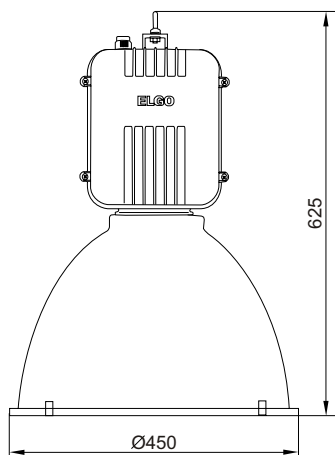

WYKRES ŚWIATŁOŚCI KIERUNKOWEJ OPRAWY

